

PLASMA

Engelbrechts

STOLE & BORDE
DESIGN ERIK MAGNUSSEN

PRODUKTION
ENGELBRECHTS



Plasma er formstøbt komfort til inde og ude. Slidstyrke og væggtab sat i system, med kærlig hilsen til samlelegetøjet og en usædvanlig stoflighed for materialet. Støbt i glasforstærket nylon løser hver del sin opgave optimalt og lader brugeren bestemme farvevalget efter evne og humør. Med ti farver og fire dele er der 10.000 variationer over temaet.









Rygstykke, sæde med forben plus to rør
i aluminium – og vips tager Plasma imod
verden. Tilføj armlæn i matchende farve
eller for klædelig kontrast.



Ingen tryk på rygsøjlen, heller ikke når du strækker ben og glider frem i sædet. Et svagt rillemønster forhindrer, at du skrider ud over kanten.



Konstruktion og statik skjuler sig i formen og holder vægten under 3 kilo. Alle dele kan kværnes og genbruges.







Plasma bordet fås med cirkelrund eller kvadratisk plade i flere materialer og formater. Foden er i støbt aluminium.





Der er plads til lange øjenvandringer i Erik Magnussens arbejdsværelse ud til Øresund. Ro og enkelthed slår nærmest hul i tiden. Lige meget hvor man vender blikket, genkender man brugsting og møbler – og falder i staver.



Hvad forstand har en keramik og grafiker på møbler? Ingen, jeg har aldrig haft forstand på noget af det, jeg lavede. Men enhver har jo begreb om at sidde ned, så jeg gør som jeg plejer: Bevæger mig udefra og ind og gør det så enkelt som muligt. Fjerner de forhindringer jeg kan undervejs. Jeg er generalist og ikke specialist. Det er blevet alt for kompliceret i dag, hvis du vil spænde så vidt, som jeg har tilladt mig. Heldigvis møder man jo kloge folk overalt, som kan de mest fantastiske ting. Går det godt, kan to og to blive til meget mere end fem. Og så har jeg jo sejlet hele mit liv. Det lærer en noget om, at ting skal kunne holde, virke uden at komme i vejen, ikke frådse med vægten og sådan.

Har du en arbejdsmetode? Den er måske bedst forklaret ved stolen, du sidder i. Skal der været mening i at tage konkurrencen op med folk som Arne Jacobsen, skal din stol tilføre noget nyt. Om det så er i komfort eller i styrke eller i produktionen. Når du har været hele raden rundt, kan du diskutere med dig selv, om det tjener et formål at belemre verden med et nyt produkt.

Hvad var meningen med Plasma?

Opgaven var formuleret som en plastikstol, som skulle kunne recycles og ikke måtte veje som et ondt år. Jeg startede i fuld skala med gips og hønsenet over el-rør, men formen er nu i høj grad bestemt af materiale og funktion. Når man har arbejdet med plastik før, falder det naturligt at stille krav til stofligheden. Jeg ville der hen, hvor det føltes som at sætte sig i en stol med stofsæde. Efterhånden som farveskalaen voksede kom så idéen om, at brugeren skulle have lov til selv at give en hånd med designet.

Tror du, at materialet fremmer udtrykket? Det modsatte kan desværre også være tilfældet. Uanset om du laver møbler eller brugsting, skal de være holdbare, men også til at tage og føle på. Du er næsten nødt til at have materialet i hovedet, før du går i gang. Sådan har jeg altid haft det bedst.



**PLASMA
STOLE**

811 / uden armlæn

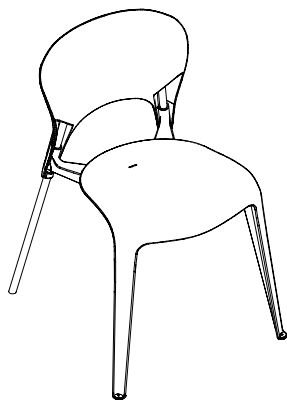

H 77 x SH 46 x D 55 x B 49 cm

**PLASMA
KVADRATISKE BORDE**

Bordplade i laminat

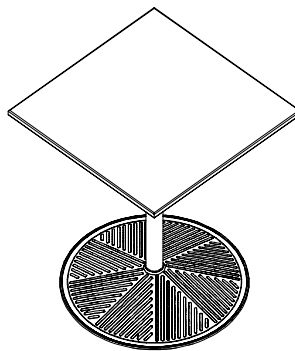

820 / 60 x 60 cm

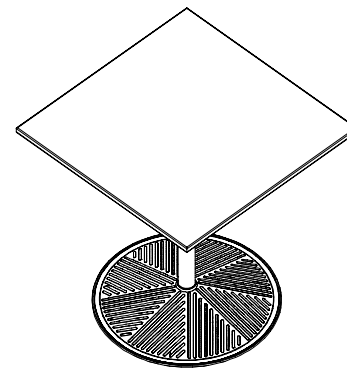

821 / 70 x 70 cm

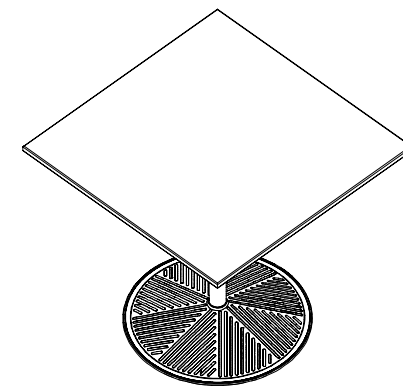

822 / 80 x 80 cm

**PLASMA
STOLE**

812 / med armlæn (H 68,5 cm)

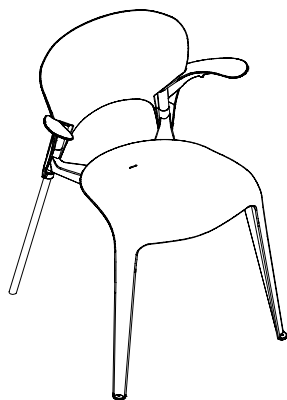

H 77 x SH 46 x D 55 x B 54 cm

**PLASMA
RUNDE BORDE**

Bordplade i laminat / poleret aluminium /
ubehandlet aluminium

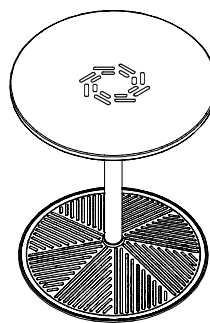

823 / Ø 60 cm

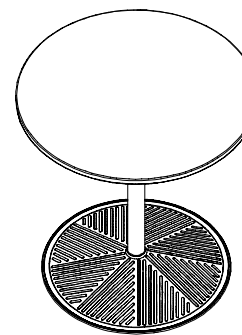

824 / Ø 70 cm

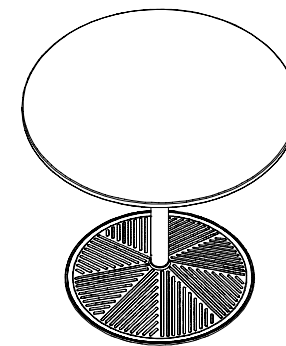

825 / Ø 80 cm



Med 10 farver og fire dele har den dedikerede fan 10.000 variationer at vælge imellem.

FARVER OG MATERIALER

PLASTIC
BLACK

PLASTIC
LIME

PLASTIC
GREEN

PLASTIC
ORANGE

PLASTIC
RED

PLASTIC
LIGHT BLUE

PLASTIC
TURQUOISE

PLASTIC
BEIGE

PLASTIC
WHITE

PLASTIC
SAND

Engelbrechts

ENGELBRECHTS.COM

ENGELBRECHTS
SKINDERGADE 38
DK 1159 KØBENHAVN K
T +45 3391 9896
F +45 3391 9197